

# 퀵스텝 보드(QuickStep board)

성원전자기기 – Sungwon Electronic Devices

[www.mausfab.com](http://www.mausfab.com)

## 내용

1. 퀵스텝 보드 - 단면.....	2
1.1. 일반사양 .....	2
1.2. 퀵스텝 보드 단면 A형 - 모양 및 크기 .....	2
1.3. 퀵스텝 보드 단면 B형 - 모양 및 크기.....	3
2. 퀵스텝 보드 - 양면.....	4
2.1. 일반사양 .....	4
2.2. 퀵스텝 보드 양면 A형 - 모양 및 크기 .....	4
2.3. 퀵스텝 보드 양면 B형 - 모양 및 크기.....	5

## 1. 퀵스텝 보드 - 단면

### 1.1. 일반사양

- 소재 및 두께: 에폭시 레진 FR-4, 1.6mm
- Solder mask: blue, single side
- Post processing: Lead-free HASL
- Line width: 40mil(1.016mm) for signal lines, 60mil(1.524mm) for power lines

### 1.2. 퀵스텝 보드 단면 A형 - 모양 및 크기

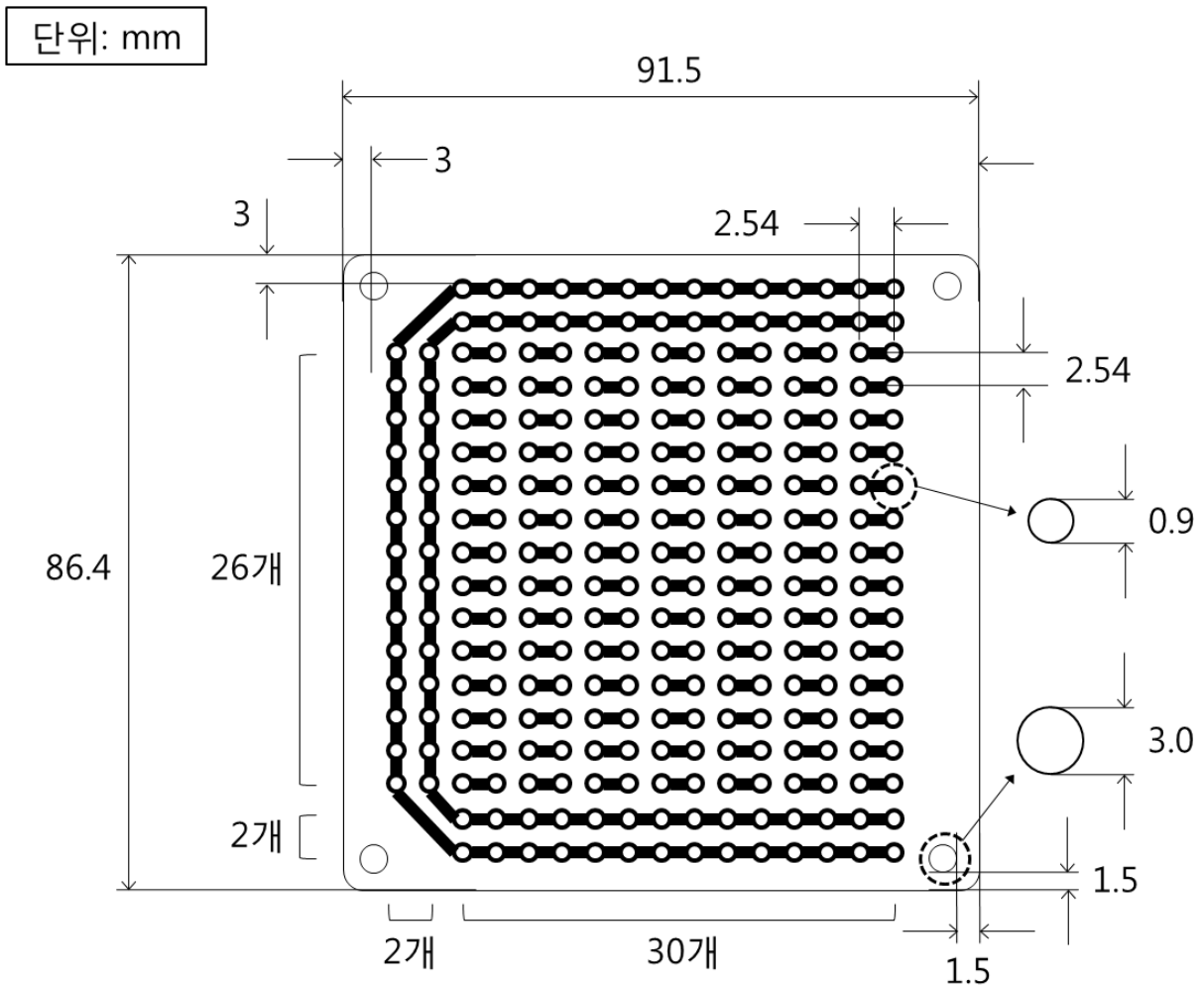

1.3. 퀵스텝 보드 단면 B형 - 모양 및 크기

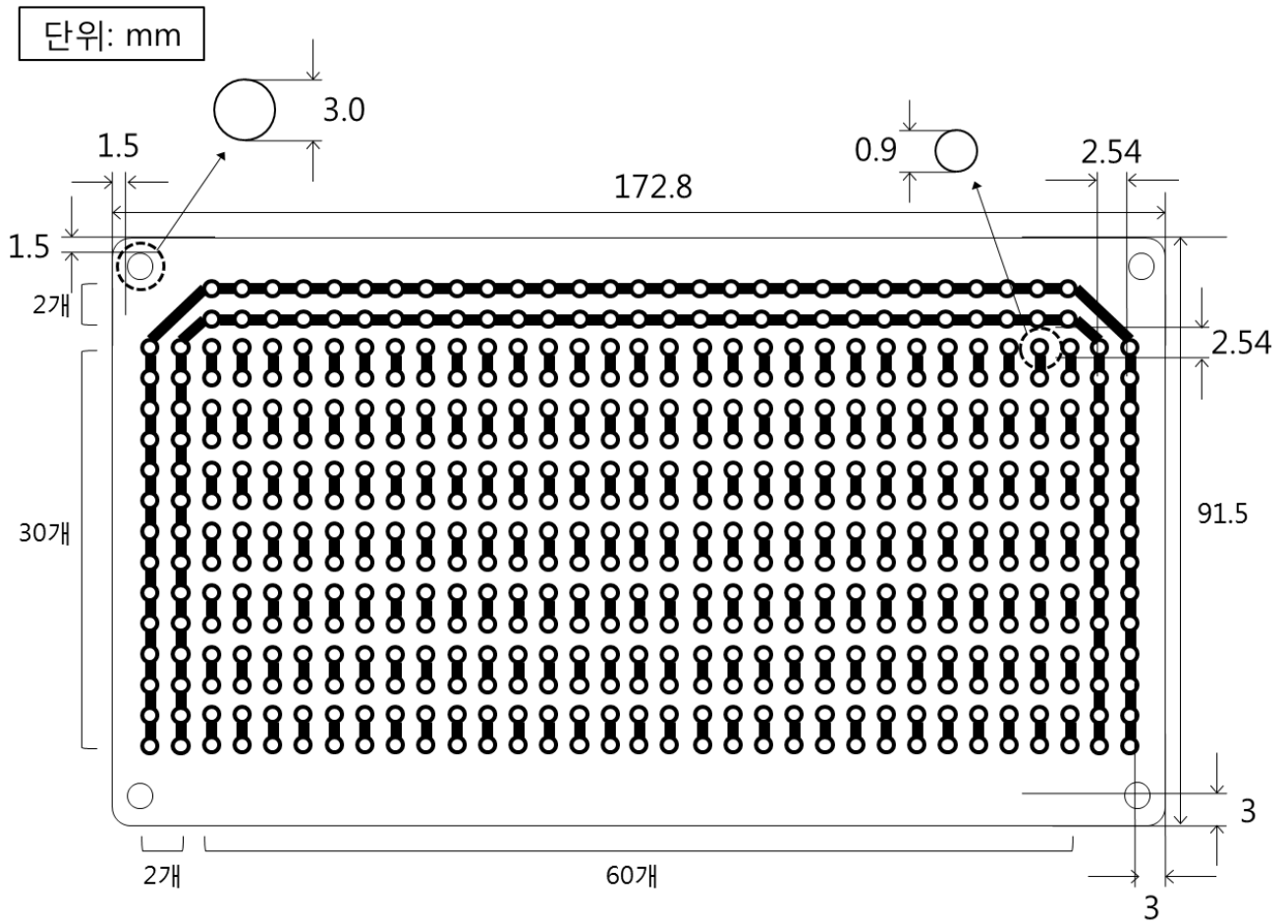

## 2. 퀵스텝 보드 - 양면

### 2.1. 일반사양

- 소재 및 두께: 에폭시 레진 FR-4, 1.6mm
- Solder mask: blue, dual side
- Post processing: Lead-free HASL
- Line width: 40mil(1.016mm) for signal lines, 60mil(1.524mm) for power lines on both sides
- Copper thickness: 1 oz. on both sides

### 2.2. 퀵스텝 보드 양면 A형 - 모양 및 크기

단위: mm

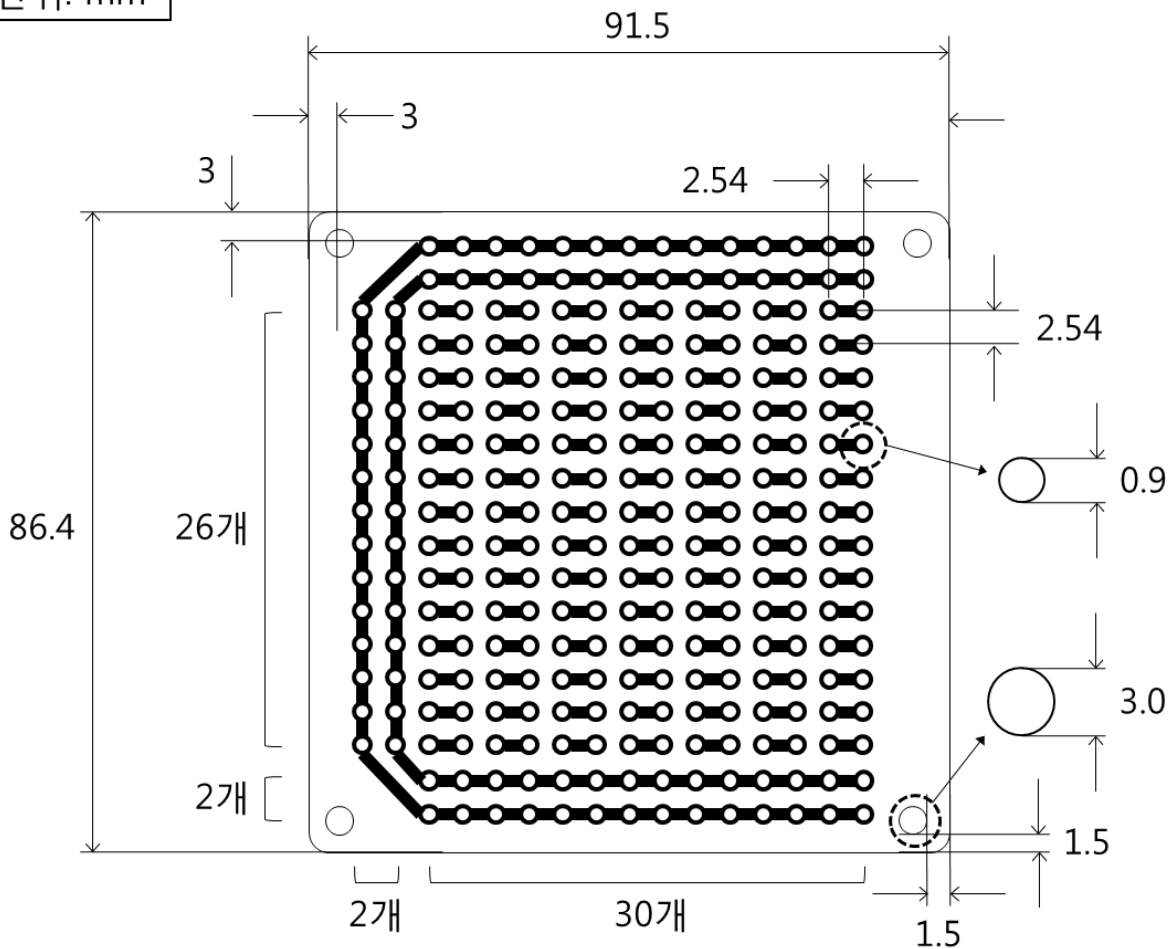

2.3. 퀵스텝 보드 양면 B형 - 모양 및 크기

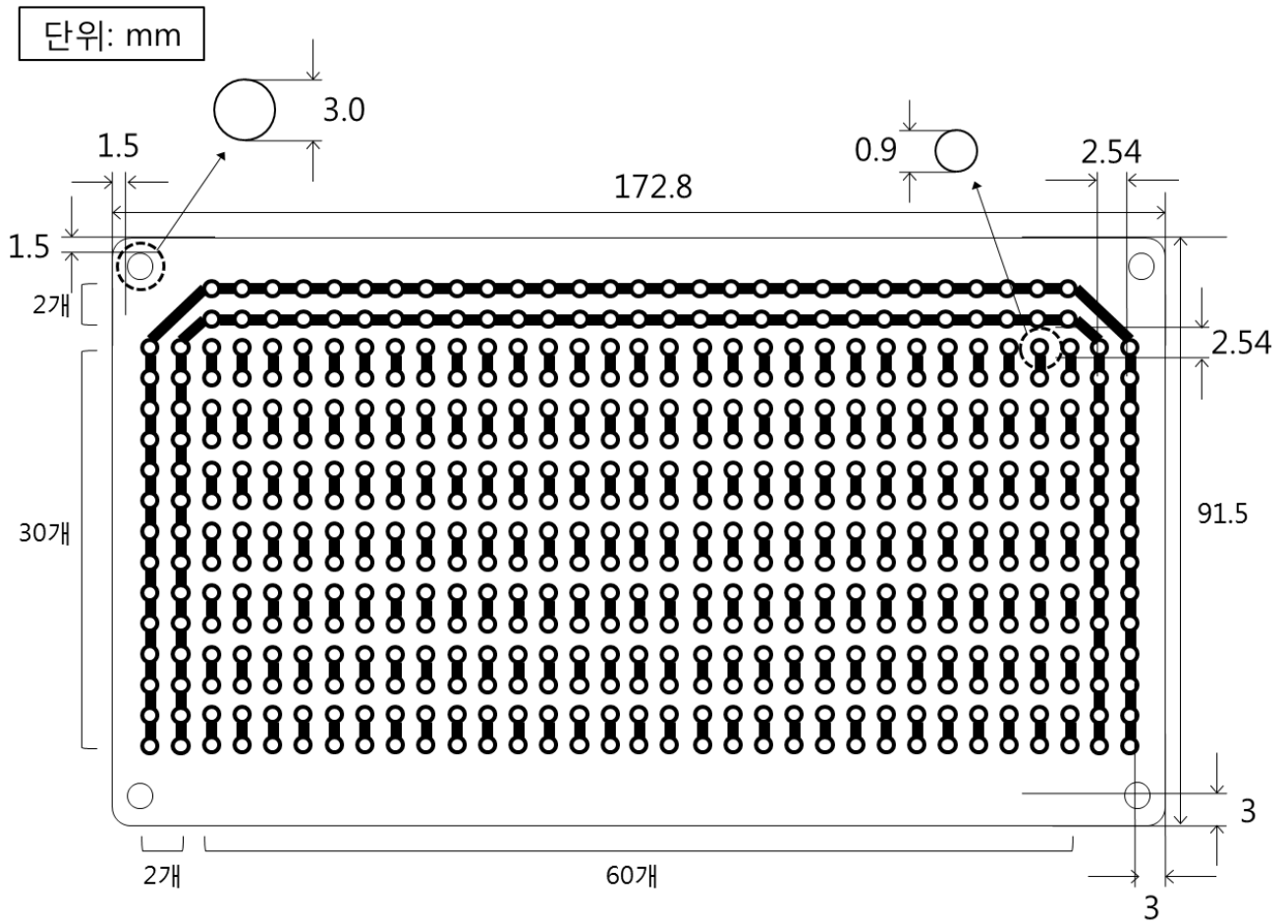

이상.